

KIT CLEANFIX POUR JOHN DEERE

6110R / 6120R / 6130R / 6135R

Manuel d'utilisation

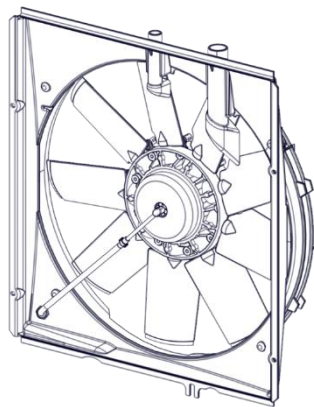

<https://cleanfix.org/instructions-jd>

EN: Scan QR-Code to get instructions in other languages.

DE: QR-Code scannen um Anleitung in weiteren Sprachen zu erhalten.

FR: Scanner le code QR pour obtenir des instructions dans d'autres langues.

IT: Scansiona QR-Code per ottenere istruzioni in altre lingue.

ES: Escanea el Código QR para obtener instrucciones en otros idiomas.

PT: Digitalize o Código QR para obter instruções noutras línguas.

TR: Diğer dillerdeki talimatlar için QR kodunu tarayın.



Table des matières

1 Informations générales.....	4
1.1 Mentions légales	4
1.1.1 Droit d'auteur.....	4
1.1.2 Adresse du fabricant et du service après-vente.....	4
1.2 Introduction	5
1.2.1 Groupe-cible du présent manuel d'utilisation.....	5
1.2.2 Responsabilité et dommages	5
1.2.3 Validité	6
1.2.4 Identification du produit	6
1.2.5 Mises en évidence dans le texte.....	7
1.2.6 Consignes de sécurité dans le texte.....	8
2 Sécurité.....	9
2.1 Usage conforme à la destination	9
2.2 Autres prescriptions.....	9
2.3 Consignes d'avertissement.....	9
3 Outillage requis.....	13
4 Dépose de composants du constructeur	14
5 Pose des composants du ventilateur Cleanfix®	15
5.1 Montage de la bride Cleanfix®	15
5.3 Contrôle du voile radial et latéral de la bride.....	16
5.4 Fixation du flexible de refoulement sur le ventilateur	17
5.5 Montage du ventilateur à pales réversibles Cleanfix® et du couvre-ventilateur.....	18
5.6 Contrôle du fonctionnement du ventilateur à pales réversibles Cleanfix®.....	23
6 Montage des composants électriques Cleanfix®	25
6.1 Unité de valve Cleanfix®/pour véhicule avec installation pneumatique.....	26
6.1.1 Montage de l'élément en té et de la valve de décharge	27
6.1.2 Montage du support de valve	29

6.1.3	Montage de la valve Cleanfix®	30
6.1.4	Montage du flexible de refoulement entre la valve de décharge et la valve	31
6.1.5	Montage du cache de valve de décharge	34
6.1.6	Montage du bouton	35
6.1.7	Branchement de la valve Cleanfix® et du bouton à l'alimentation électrique du véhicule	37
6.1.8	Pose du flexible de refoulement du ventilateur à pales réversibles Cleanfix® vers la valve Cleanfix®	40
7	Désactivation de Vistronic	43
8	Utilisation.....	44
8.1	Première mise en service	44
8.2	Valve Cleanfix®/pour véhicule avec installation pneumatique	44
9	Entretien	45
9.1	Entretien du ventilateur à pales réversibles Cleanfix®	45
9.2	Entretien des composants électriques Cleanfix®	45
10	Dépannage.....	46
10.1	Dépannage des ventilateurs à pales réversibles Cleanfix®	46

1 Informations générales

1.1 Mentions légales

1.1.1 Droit d'auteur

Le droit d'auteur et d'exploitation (copyright) appartient à la société Hägele GmbH, Allemagne. Aucune copie, reprise dans d'autres médias, traduction ou utilisation d'extraits ou de certaines parties n'est autorisée sans le consentement express de la société Hägele GmbH. Tous droits réservés. Le contenu du présent manuel d'utilisation peut faire l'objet de modifications sans préavis. Sous réserve de modifications techniques.

1.1.2 Adresse du fabricant et du service après-vente



Hägele GmbH

Am Niederfeld 13

D-73614 Schorndorf

Tél. : +49 7181 96988-0

Fax : +49 7181 96988-80

E-mail : info@cleanfix.org

Internet : <http://www.cleanfix.org>

Service après-vente :

Tél. : +49 7181 96988-36

E-mail : service@cleanfix.org

Pour de plus amples informations, notre service après-vente ou nos représentants internationaux se tiennent à tout moment à votre disposition.

1.2 Introduction

Avant de poser ou de mettre en service le kit Cleanfix® pour John Deere, veuillez impérativement vous familiariser avec le contenu du présent manuel d'utilisation. Vous obtiendrez ainsi des résultats de travail optimaux et travaillerez en toute sécurité. Le manuel d'utilisation fait partie du produit et doit toujours être à portée de main. Ceci vous permettra de :

- Éviter des accidents
- Respecter les conditions de la garantie.

1.2.1 Groupe-cible du présent manuel d'utilisation

Le présent manuel d'utilisation s'adresse exclusivement à des mécaniciens de machines agricoles formés.

Le produit ne doit être monté et mis en service que par des personnes qui sont familiarisées avec le manuel, le produit ainsi que les lois, les ordonnances et les prescriptions nationales sur le travail, la sécurité et la prévention des accidents.

1.2.2 Responsabilité et dommages

Étant donné que nous ne sommes pas intégrés au service de modification technique des fabricants, il peut s'avérer nécessaire de réaliser des adaptations. La pose et les coûts d'adaptation ne sont pas pris en charge par la société Hägele GmbH.

Sur la base des indications figurant dans le présent manuel, le fabricant décline systématiquement toute responsabilité pour les dommages directs ou les dommages consécutifs qui sont occasionnés par une utilisation ou un entretien non conforme. Nous déclinons toute responsabilité pour les dommages corporels ou matériels qui sont causés par des personnes non formées et par le non-respect des prescriptions sur le travail, la sécurité et la prévention des accidents.

Les indications, illustrations et descriptions figurant dans le présent manuel ne peuvent donner droit à aucun remplacement de produits déjà livrés.

Pour votre propre sécurité, veuillez n'utiliser que des pièces de rechange d'origine et des accessoires d'origine.

Nous déclinons toute responsabilité pour l'usage d'autres produits et les dommages en résultant.

- ▶ Contrôler si la marchandise livrée ne présente aucun dommage et est complète
- ▶ Documenter immédiatement tout défaut et endommagement par écrit
- ▶ Photographier les composants endommagés
- ▶ Envoyer le rapport de dommage écrit.

1.2.3 Validité

Le présent manuel contient des informations requises pour la pose et la mise en service du produit.

Mis à part la description de l'équipement, le manuel contient également certaines abstractions. L'équipement du produit peut donc diverger en partie des descriptions et des représentations.

1.2.4 Identification du produit

Pour toute demande de renseignement au fabricant, veuillez mentionner les informations suivantes :

(1) Numéro de série du ventilateur :

- Figure sur le côté du couvercle du ventilateur.

Numéro de série : #

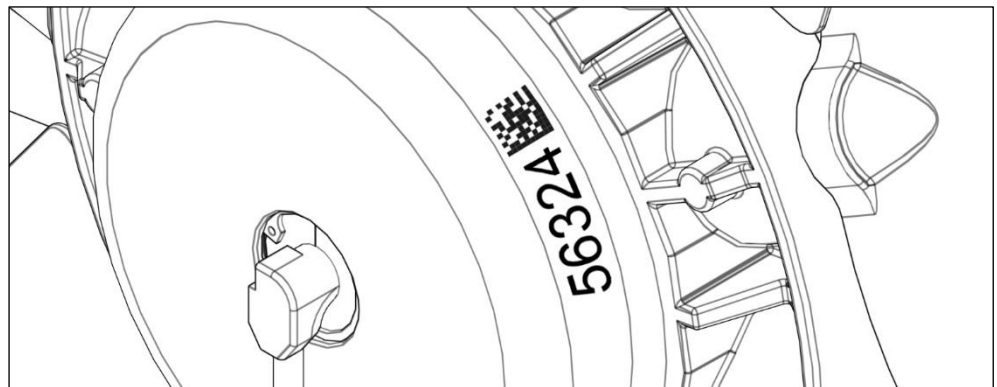

- Ou sur la partie supérieure du ventilateur.

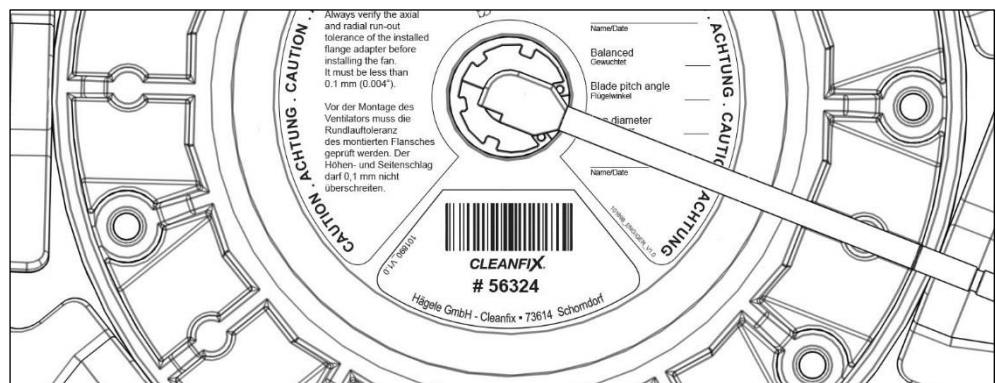

(2) Véhicule :

Constructeur : _____

Type : _____

Nombre d'heures
de service : _____

(3) Photo du ventilateur :

1.2.5 Mises en évidence dans le texte

Le présent manuel d'utilisation utilise les symboles et termes suivants :

- Un point est employé pour les énumérations.
 - ▶ Un triangle est employé pour les actions à exécuter.
 - Une pointe de flèche est employée pour les mesures à prendre pour éviter des risques.
- [+]** Un signe plus indique qu'il s'agit d'un équipement optionnel, qui n'est pas inclus dans l'équipement standard.
- (1) Un nombre entre parenthèses est employée pour les inscriptions figurant sur les illustrations.



Le pictogramme « Information » indique des conseils et des informations complémentaires.



Le pictogramme « Informations complémentaires » renvoie à des informations provenant d'une autre documentation.

1.2.6 Consignes de sécurité dans le texte

Les consignes de sécurité avertissent l'utilisateur de dangers et informent sur les mesures à prendre pour éviter les risques.

Des consignes de sécurité générales figurent au début du présent manuel (chapitre 2).

Des avertissements spécifiques sont indiqués avant une étape d'action dangereuse.

Les consignes de sécurité/avertissements qui doivent impérativement être respectées sont mises en évidence de la manière suivante :

Dangers matériels

AVERTISSEMENT

Avertit de situations lors desquelles tout non-respect de la consigne peut causer des dommages matériels.

Dangers corporels

ATTENTION !

Avertit d'une situation dangereuse lors de laquelle le non-respect de la consigne de danger peut causer des blessures légères réversibles.

MISE EN GARDE !

Avertit d'une situation dangereuse lors de laquelle le non-respect de la consigne de danger peut causer la mort ou des blessures graves irréversibles.

DANGER !

Avertit d'une situation extrêmement dangereuse lors de laquelle le non-respect de la consigne de danger cause la mort ou des blessures graves irréversibles.

Parallèlement à ces consignes, respecter impérativement les informations et les prescriptions de sécurité figurant dans la documentation du véhicule du constructeur correspondant.

2 Sécurité

Le présent chapitre vous fournit des consignes générales sur la sécurité. Les différents chapitres du manuel d'utilisation contiennent en supplément des informations spécifiques sur la sécurité qui ne sont pas décrites dans le chapitre « Sécurité ». Veuillez respecter les informations sur la sécurité :

- Dans l'intérêt de votre propre sécurité
- Dans l'intérêt de la sécurité de vos proches
- Pour garantir la sécurité de la machine.

Lors de l'utilisation avec des véhicules utilitaires, tout comportement incorrect peut occasionner une série de dangers. Par conséquent, travaillez avec un soin particulier et jamais sous pression.

2.1 Usage conforme à la destination

Le produit ne doit être utilisé qu'aux fins suivantes :

- Pour refroidir des véhicules utilitaires
- Pour nettoyer le radiateur de véhicules utilitaires.

Seules les personnes autorisées par le fabricant peuvent effectuer des modifications, des transformations et des réparations.

Une modification ou transformation sans autorisation ou un usage non conforme à la destination exclut systématiquement toute responsabilité du fabricant pour des dommages en résultant.

2.2 Autres prescriptions

En complément du présent manuel, respecter les différentes lois, ordonnances et prescriptions nationales dans la version en vigueur (p. ex. vêtements de protection, prescriptions sur la prévention des accidents, réglementations sur la médecine du travail et la protection de l'environnement).

2.3 Consignes d'avertissement

MISE EN GARDE !

Risque de blessures graves ou danger de mort dû au déplacement du véhicule !

Un véhicule non sécurisé peut vous écraser ou vous coincer, provoquant des blessures graves ou la mort.

- Couper le contact du véhicule.
- Retirer la clé de contact.
- Sécuriser le véhicule contre tout déplacement.

Risque de blessures graves ou danger de mort dû à des vêtements de travail amples ou détachés !

Ne portez des vêtements ni amples ni détachés, car ils peuvent se prendre dans des pièces en rotation.

- Porter des vêtements de travail et de protection prescrits par l'association professionnelle.

Risque de blessures graves ou danger de mort dû à des travaux réalisés sur la machine en marche !

Aucune opération ne doit être effectuée sur la machine en marche. Des objets ou des personnes peuvent être happés, aspirés ou écrasés.

- Ne travailler que sur des machines arrêtées.

Risque de blessures graves ou danger de mort dû à des modifications au ventilateur !

Toute modification non autorisée peuvent entraver le fonctionnement et la sécurité du ventilateur et influencer sa durée de vie. Toute modification non autorisée sur le ventilateur entraîne l'extinction de la garantie fabricant et exclut toute responsabilité du fabricant. Ceci peut provoquer des dommages à la machine ainsi que des blessures graves ou la mort.

- N'effectuer aucune modification sur le ventilateur.

 ATTENTION !

Risque d'accidents ou de dommages dû au non-respect des dysfonctionnements !

Tout fonctionnement d'un ventilateur ou composant de ventilateur défectueux peut causer des accidents ou des dommages.

- Arrêter immédiatement la machine.
 - Mettre hors service la machine.
 - Sécuriser la machine.
 - Éliminer immédiatement le dysfonctionnement ou faire appel à un atelier.
-

Risque d'accidents dû à l'actionnement de la fonction de commutation pendant la présence de personnes dans la zone avant du véhicule !

En position de nettoyage, le ventilateur produit des courants d'air élevés. Des personnes se trouvant dans la zone avant du véhicule peuvent être blessées par des saletés projetées suite au déclenchement de la fonction de commutation.

- Veiller à ce qu'aucune personne ne se tienne dans la zone avant du véhicule.

Risque d'accidents dû à l'actionnement de la fonction de commutation dans des locaux fermés !

En position de nettoyage, le ventilateur produit des courants d'air élevés. Dans des locaux fermés, ces courants d'air peuvent produire de la poussière et conduire à des dommages ou des accidents occasionnés par des pièces projetées.

- N'utiliser la fonction de commutation que dans un lieu sûr et qu'en dehors de locaux.

Risque de dommages dû à des pièces desserrées ou mobiles ainsi qu'à des conduites/câbles et des tuyaux mal attachés !

Pendant la conduite, les câbles/conduites et les tuyaux posés sont soumis à des secousses. Les câbles/conduites ou les pièces voisines peuvent alors être endommagés par frottement.

- Tous les câbles/conduites et les tuyaux doivent être attachés en toute sécurité et ne doivent pas être en contact avec des pièces mobiles.

AVERTISSEMENT

Risque de dommages matériels dû au montage du ventilateur directement sur le vilebrequin ou en cas d'entraînement via un réducteur à engrenage !

Les vibrations torsionnelles produites par le vilebrequin ou le réducteur à engrenage conduisent à des dommages au ventilateur et peuvent endommager le véhicule.

- Poser un amortisseur de vibrations Cleanfix® entre le ventilateur et le vilebrequin ou le réducteur à engrenage.
-

Risque de dommages matériels dû à la commutation dans la plage de températures rouge !

Pendant la fonction de commutation, l'effet de refroidissement s'interrompt. La commutation dans la plage de températures rouge conduit à une surchauffe du moteur.

- Éviter toute commutation dans la plage de températures rouge.
 - Arrêter le véhicule et ouvrir le capot moteur afin que le véhicule puisse refroidir.
-

3 Outillage requis

Montage de la bride

- Comparateur magnétique ou serrable
- Clé dynamométrique de 45 Nm.

Montage du ventilateur

- Clé dynamométrique de 20 Nm
- Pince étau
- Outillage standard.

Montage et raccordement du flexible de refoulement

- Lubrifiant
- Pince à collier à 2 oreilles
- Outillage standard pour le raccordement du flexible de refoulement.

Montage et raccordement de composants électriques

- Outillage électrique et à main standard.

4 Dépose de composants du constructeur

⚠ ATTENTION !

Risque de blessures dû au moteur chaud !

Brûlure aux mains ou à d'autres parties du corps.

- Couper le moteur.
- Laisser refroidir le moteur.
- Retirer la clé de contact.
- Débrancher la batterie.

-
- ▶ Déposer la protection du ventilateur et les composants de sécurité si nécessaire pour avoir accès au ventilateur monté.
 - ▶ Détacher toutes les courroies qui entraînent la poulie du ventilateur.
 - ▶ Déposer le ventilateur et le couvre-ventilateur.
 - ▶ Retirer le goujon.



5 Pose des composants du ventilateur Cleanfix®

5.1 Montage de la bride Cleanfix®

- ▶ Éliminer la saleté et la rouille de la surface de pose de la bride côté entraînement.
- ▶ Fixer la bride côté entraînement à l'aide des quatre vis à tête cylindrique M10x55 fournies.
- ▶ Serrer les vis à tête cylindrique à un couple de 45 Nm.



5.3 Contrôle du voile radial et latéral de la bride

⚠ MISE EN GARDE !

Risque de dommages matériels dû au voile radial et latéral !

Tout balourd endommage le ventilateur et peut causer des dommages au véhicule et de graves blessures.

- Le voile radial et latéral doit être contrôlé avec un comparateur et ne doit pas dépasser 0,1 mm.
 - Contrôler la présence de salissures sur la surface de pose côté entraînement et sur la bride et les nettoyer en conséquence.
 - Si nécessaire, continuer à tourner la bride d'un orifice, la remonter et mesurer.
-
- ▶ Détacher toutes les courroies qui entraînent la poulie du ventilateur. Ceci permet d'assurer une mesure du voile latéral et radial de manière plus précise.
 - ▶ Contrôler le voile latéral et radial à l'aide d'un comparateur. Le voile radial et latéral ne doit pas dépasser 0,1 mm.

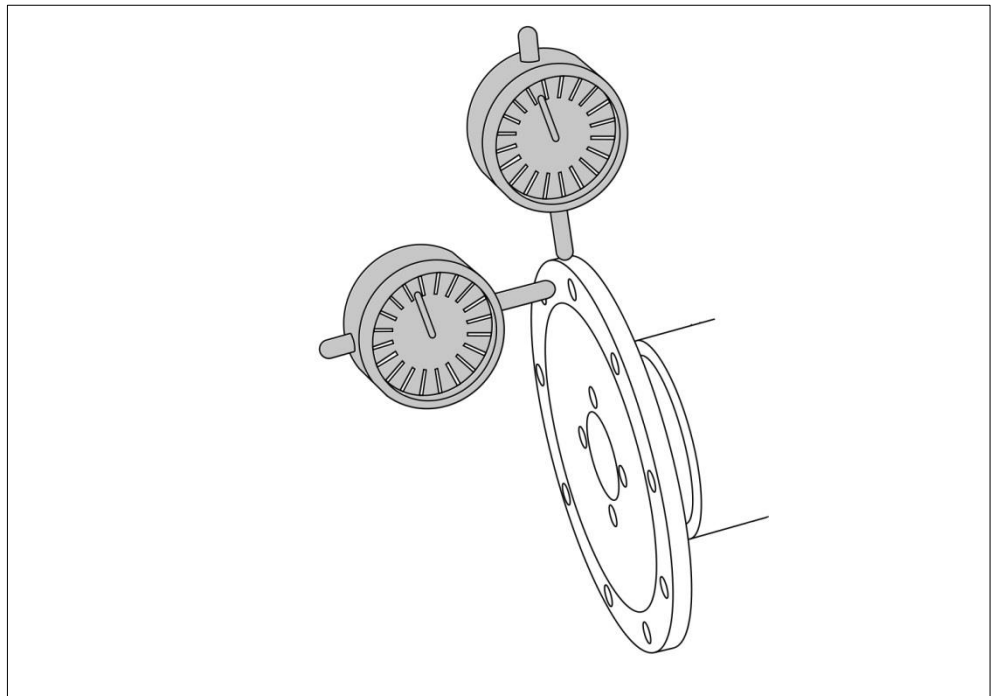

5.4 Fixation du flexible de refoulement sur le ventilateur

AVERTISSEMENT

Risque de dommages matériels dû à la déformation du tuyau d'entrée d'air !

Si, pendant le montage, le tuyau d'entrée d'air du passage tournant est tordu vers le bas par rapport aux pales, les pales du ventilateur heurtent le flexible pendant le fonctionnement.

- Retordre le tuyau d'entrée d'air du passage tournant à la position initiale.

Risque de collision dû à un collier à 2 oreilles mal monté !

Le collier à 2 oreilles doit se trouver en parallèle par rapport au ventilateur, comme représenté sur la figure ! Si le collier à 2 oreilles est orienté avec les languettes vers le haut et vers le bas, les pales du ventilateur peuvent heurter le collier à 2 oreilles pendant le fonctionnement.

- Tourner le collier à 2 oreilles à l'aide d'une pince.

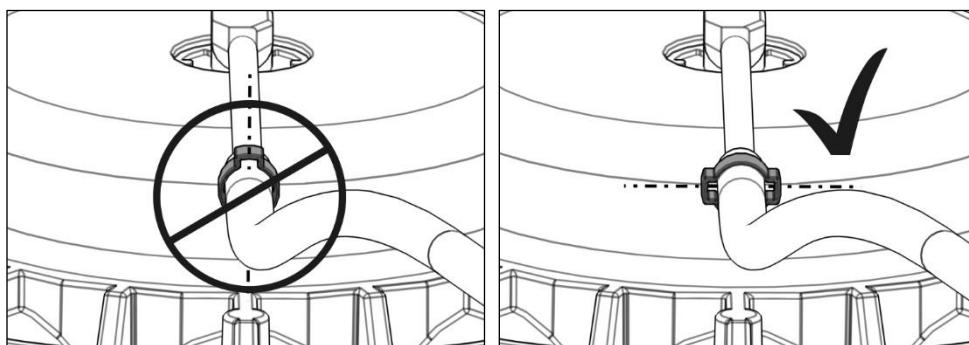

- ▶ Appliquer une fine couche de lubrifiant à l'extrémité du tuyau d'entrée d'air pour pouvoir coulisser le flexible de refoulement plus facilement sur le tuyau d'entrée d'air.
- ▶ Coulisser le collier à 2 oreilles sur le flexible de refoulement.
- ▶ Coulisser le flexible de refoulement sur le tuyau d'entrée d'air du passage tournant jusqu'aux repères latéraux (25 mm).
- ▶ Positionner le collier à 2 oreilles, comme représenté sur la figure.
- ▶ Comprimer les languettes du collier à 2 oreilles à l'aide de la pince à collier à 2 oreilles pour bloquer le flexible de refoulement.

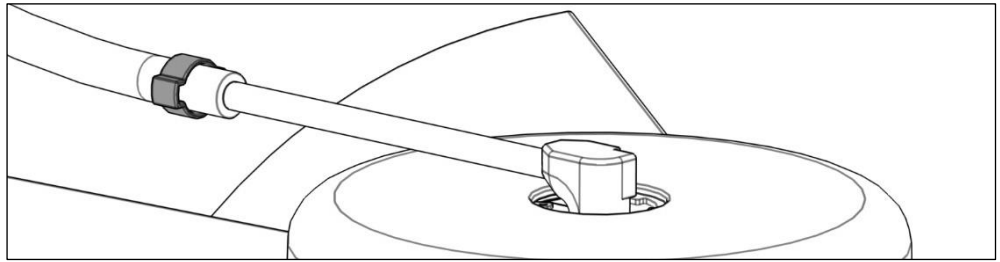

5.5 Montage du ventilateur à pales réversibles Cleanfix® et du couvre-ventilateur

- ▶ Monter le vissage de flexible fourni.

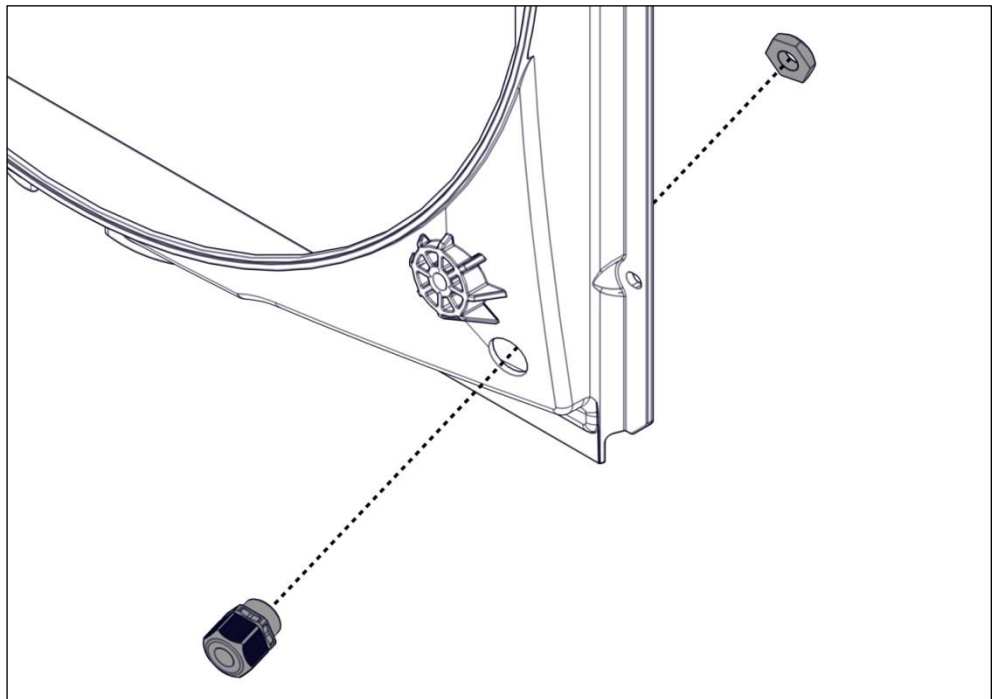

- ▶ Accrocher la bague fournie au-dessus de la bride pour pouvoir monter celle-ci plus facilement à un moment ultérieur.

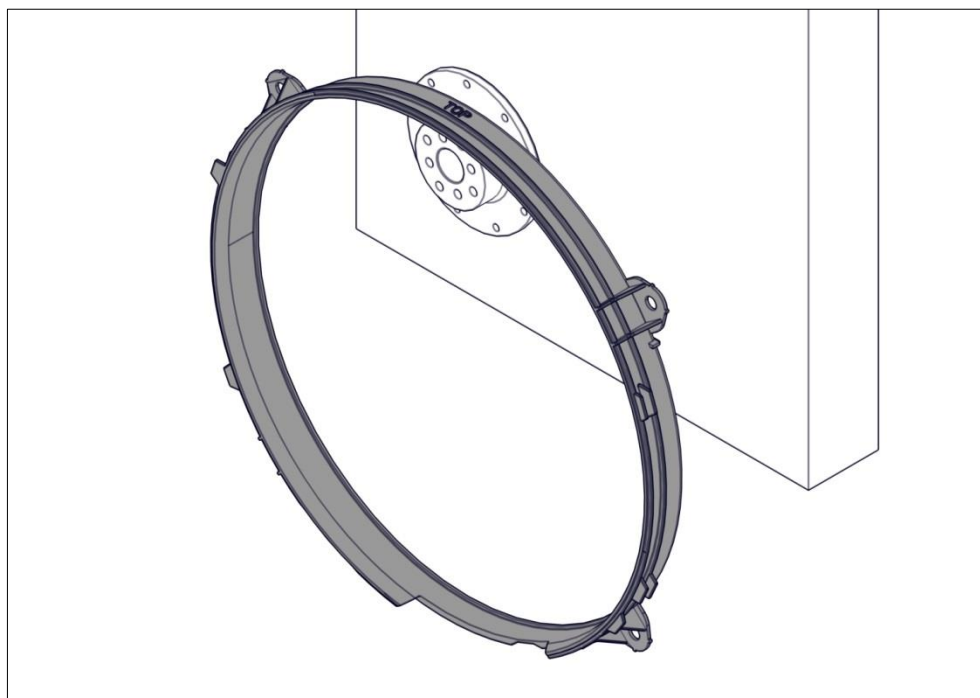

- ▶ Monter le couvre-ventilateur fourni sur le radiateur.

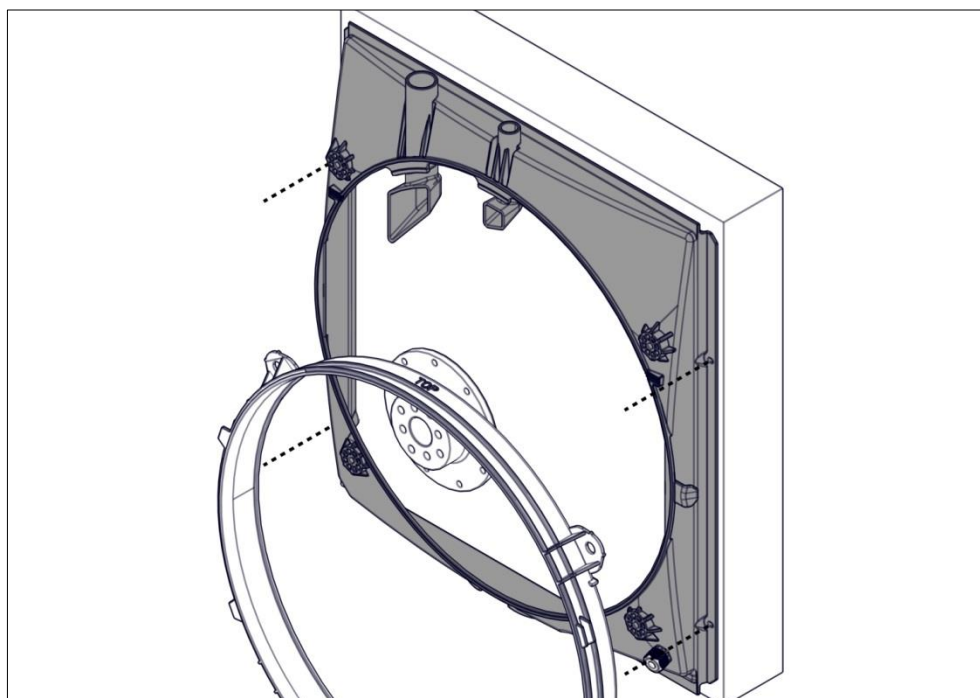

- ▶ Monter le ventilateur à pales réversibles Cleanfix® sur la bride à l'aide des vis à denture indesserrable fournies.
- ▶ Serrer les vis à denture indesserrable à un couple de 20 Nm.

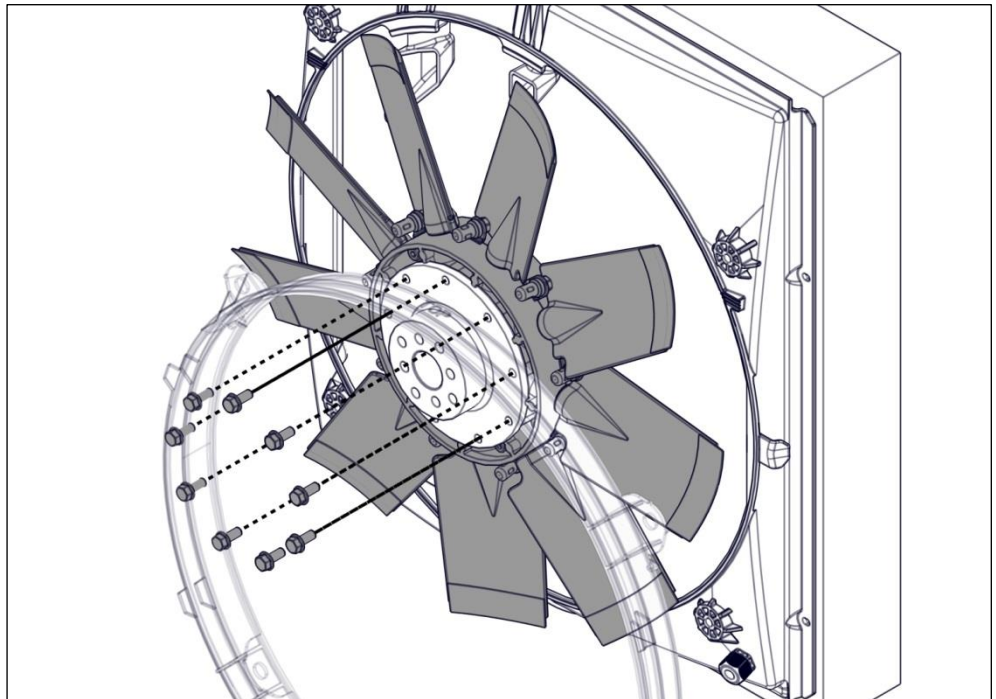

- Monter la bague à l'aide des vis et des rondelles de calage fournies. Veiller à ce que la bague soit centrée par rapport au ventilateur.

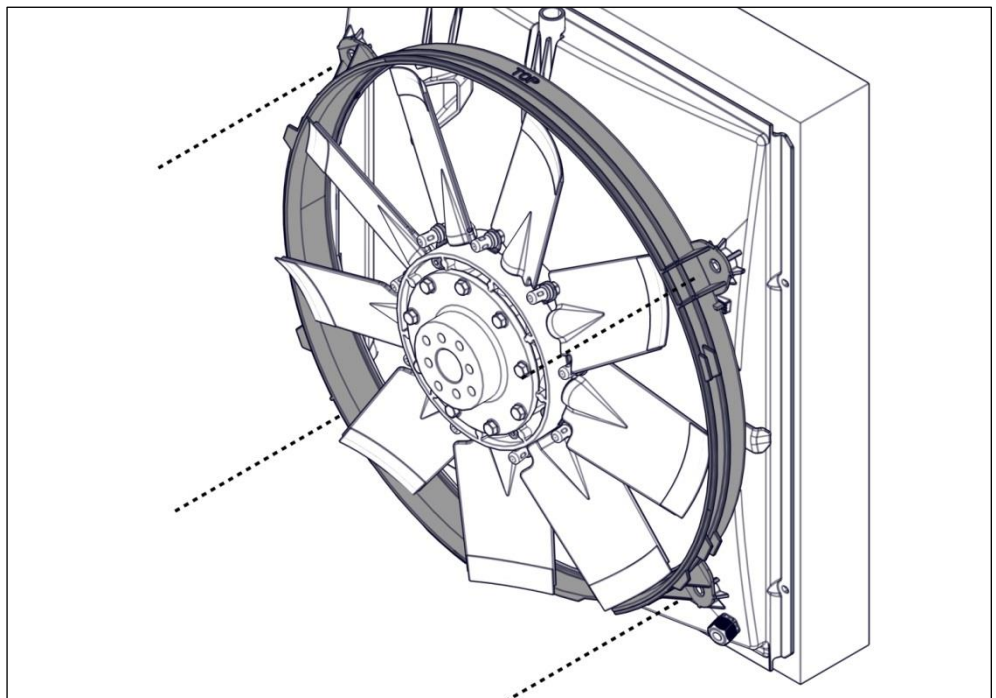

- Passer le flexible de refoulement à travers le vissage du flexible depuis le côté intérieur du couvre-ventilateur.

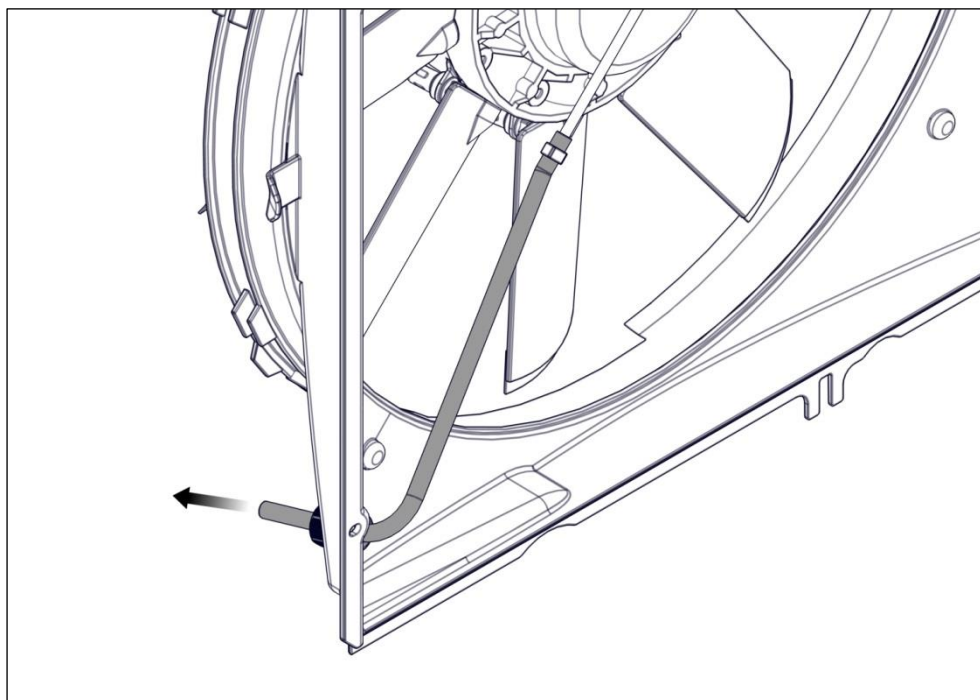
**AVERTISSEMENT****Risque de dommages matériels dû à une tension trop élevée du flexible de refoulement !**

Si le passage tournant sur le ventilateur est sous tension à cause du flexible, les joints sur le passage tournant s'usent et le ventilateur perd son étanchéité.

- Le cas échéant, desserrer de nouveau le vissage de flexible, retendre le flexible en conséquence, puis resserrer le vissage de flexible.
-
- ▶ Tirer le flexible de refoulement à travers le vissage de flexible jusqu'à ce qu'il ne puisse pas être happé par les pales.
 - ▶ Veiller à ce que le flexible de refoulement ne soit pas plié derrière le vissage de flexible.
 - ▶ Bloquer le flexible à l'aide de l'écrou-raccord du vissage de flexible.

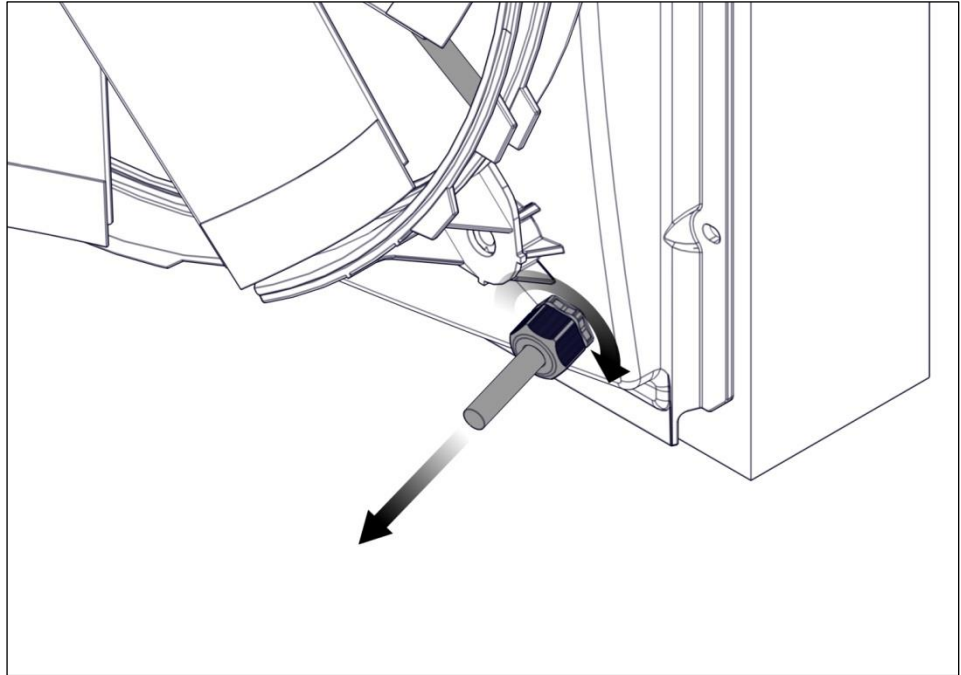

5.6 Contrôle du fonctionnement du ventilateur à pales réversibles Cleanfix®

- ▶ Alimenter le ventilateur en air comprimé (max. 10 bar) jusqu'à ce que les pales se trouvent en position transversale.
- ▶ Serrer le flexible de refoulement à l'aide d'une pince étau pour maintenir l'air dans le ventilateur.
- ▶ Débrancher le flexible de refoulement de l'alimentation en pression.

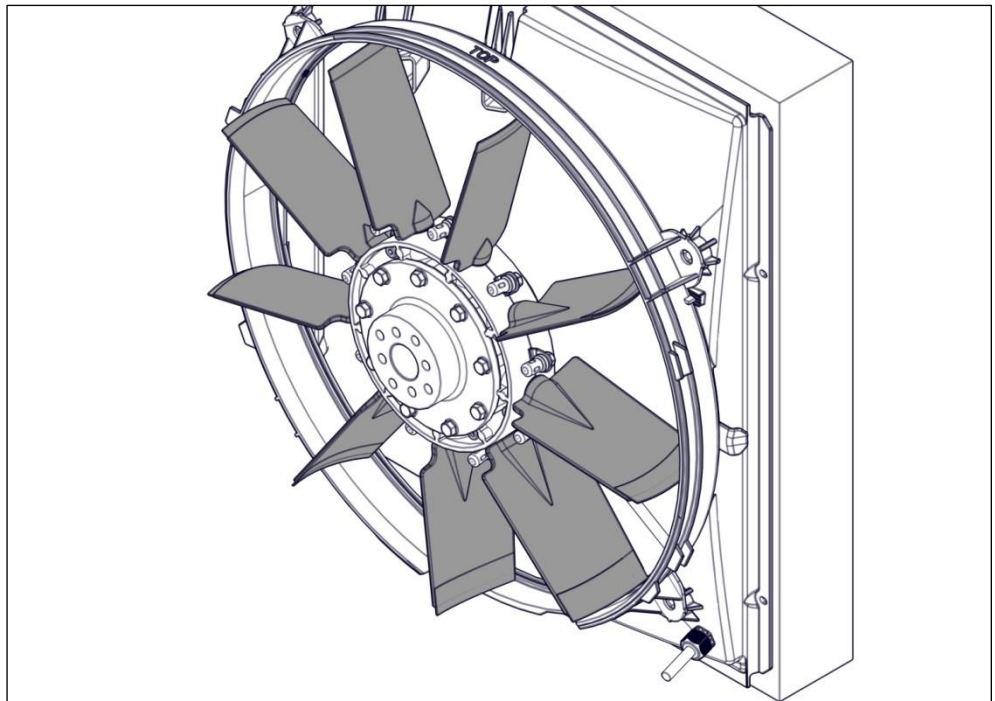

AVERTISSEMENT

Risque de dommages matériels dû à la rotation du ventilateur avec la courroie tendue !

Une rotation forcée du ventilateur avec la courroie tendue peut causer des dommages au ventilateur et au mécanisme d'entraînement.

- Détacher la courroie.

- ▶ Tourner le ventilateur à la main.
- ▶ S'assurer que les pales n'entrent pas en contact avec des objets.
- ▶ Si nécessaire, procéder à des modifications.

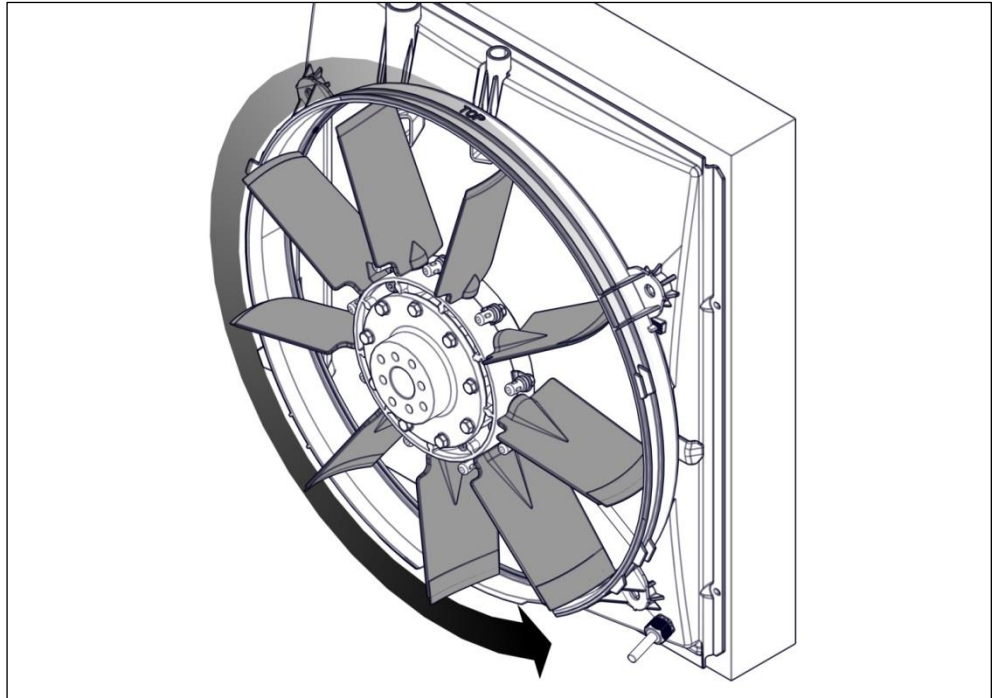

- ▶ Retirer la pince étau.

⚠ MISE EN GARDE !

Risque d'aspiration d'objets non attachés !

Des objets non attachés peuvent être aspirés dans le ventilateur pendant son fonctionnement et causer des dommages au ventilateur et au véhicule ainsi que des blessures graves.

- Retirer les objets non attachés ou les attacher avec des serre-câbles.

6 Montage des composants électriques Cleanfix®

⚠ ATTENTION !

Risque de dommages dû à des pièces desserrées ou mobiles ainsi qu'à des conduites/câbles et des tuyaux mal attachés !

Pendant la conduite, les câbles/conduites et les tuyaux posés sont soumis à des secousses. Les câbles/conduites ou les pièces voisines peuvent alors être endommagés par frottement.

- Tous les câbles/conduites et les tuyaux doivent être attachés en toute sécurité et ne doivent pas être en contact avec des pièces mobiles.

Vue d'ensemble des composants électriques Cleanfix®

La pose de chaque composant électrique Cleanfix® est décrite dans les chapitres suivants. En fonction de la variante livrée, tenir compte du chapitre correspondant.

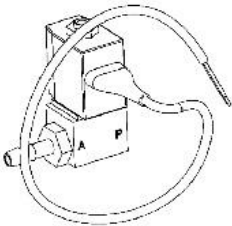
	Avec installation pneumatique dans le véhicule
Composants électriques Cleanfix®	Valve 
Fonction de commutation	Bouton Commutation de refroidissement en nettoyage par pression sur le bouton. Tant que le bouton est pressé, le ventilateur reste en mode nettoyage.

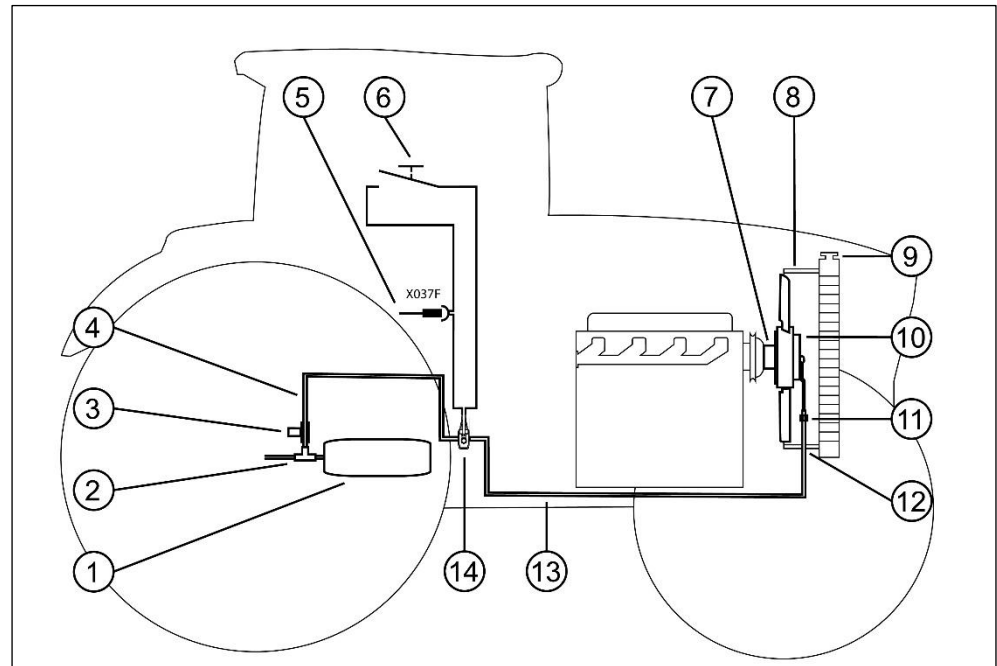
6.1 Unité de valve Cleanfix®/pour véhicule avec installation pneumatique

- (1) Réservoir pneumatique
- (2) Élément en té
- (3) Valve de décharge (min. 6,5 bar, max. 7,0 bar)
- (4) Flexible de refoulement
- (5) Prise à 3 broches dans la console de commande
- (6) Contacteur (bouton)
- (7) Bride adaptatrice
- (8) Couvre-ventilateur
- (9) Radiateur
- (10) Ventilateur à pales réversibles Cleanfix® (pneumatique)
- (11) Collier à 2 oreilles
- (12) Vissage de flexible
- (13) Flexible de refoulement (flexible de carburant)
- (14) Unité de valve Cleanfix®

6.1.1 Montage de l'élément en té et de la valve de décharge

- ▶ Pour accéder à l'alimentation pneumatique du véhicule, retirer la roue arrière droite.



- ▶ Débrancher le tuyau pneumatique sur le réservoir pneumatique.
- ▶ Découper le tuyau pneumatique de 42 mm, comme représenté sur l'image, pour faire de la place pour monter l'élément en té. Veiller à ce que la découpe ne se trouve pas dans la flexion et qu'il existe suffisamment de place pour la valve de décharge montée ultérieurement vers la pièce en saillie du réservoir pneumatique.
- ▶ Monter l'élément en té au niveau de la découpe du tuyau pneumatique.

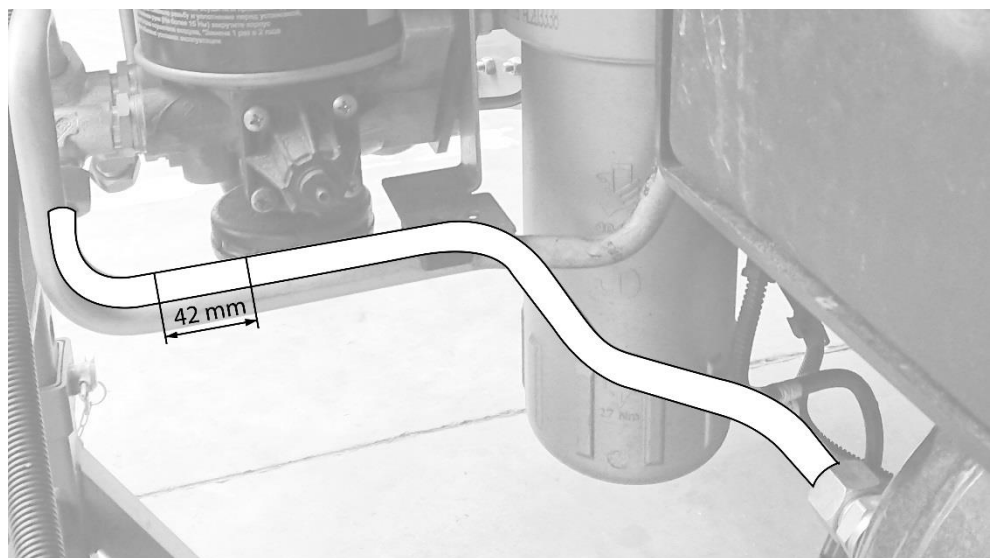

- ▶ Raccorder la valve de décharge au branchement de l'élément en té.
- ▶ Aligner l'élément en té et la valve de décharge et serrer les liaisons vissées.

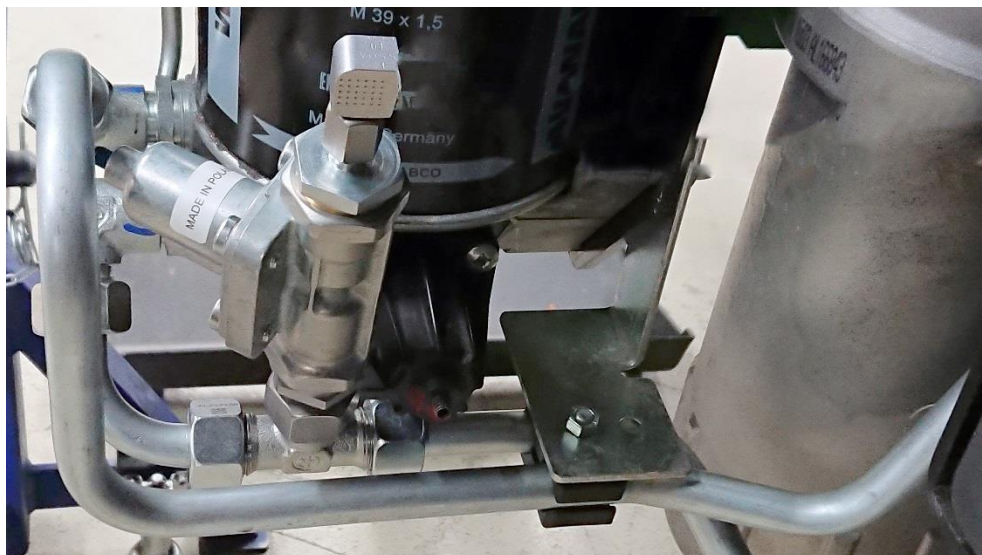

6.1.2 Montage du support de valve

La valve est fixée sur le cadre du véhicule au moyen du support de valve fourni.

- ▶ Le cas échéant, retirer l'écrou à l'endroit indiqué sur l'image.

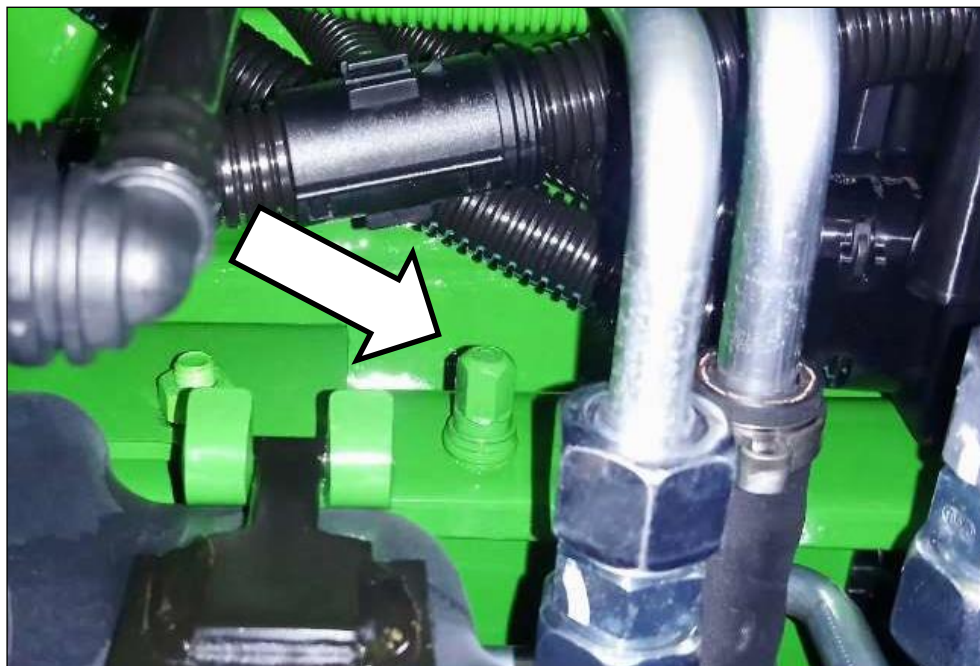

- ▶ Fixer le support de valve à cet endroit du cadre.



6.1.3 Montage de la valve Cleanfix®

- ▶ Fixer la valve sur le support de valve.



- ▶ Couper le flexible de refoulement du ventilateur Cleanfix® à la longueur qui convient.
- ▶ Raccorder le flexible de refoulement au raccord A de la valve Cleanfix®.

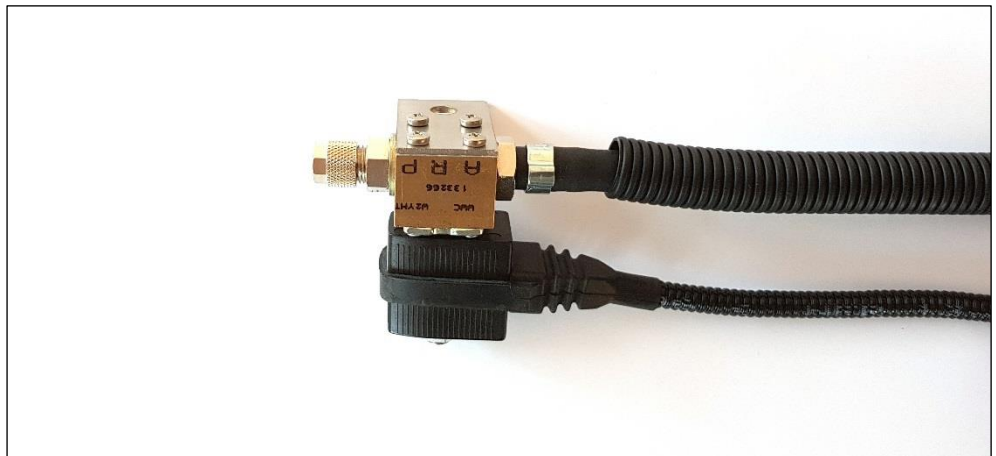

6.1.4 Montage du flexible de refoulement entre la valve de décharge et la valve

- ▶ Raccorder le flexible de refoulement avec gaine annelée à la valve de décharge.

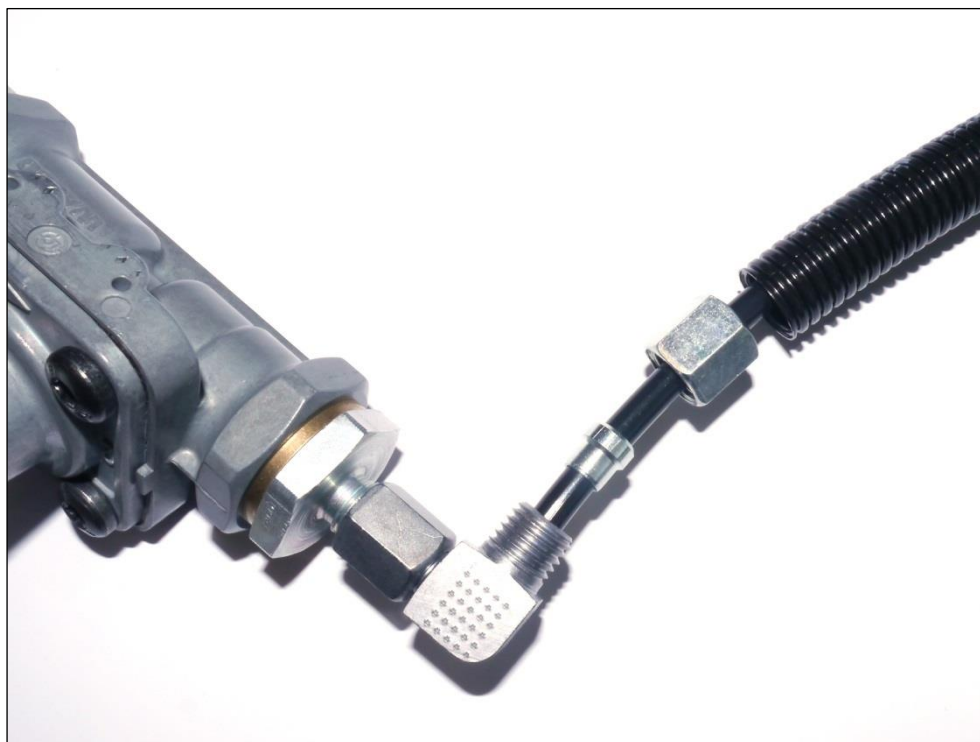
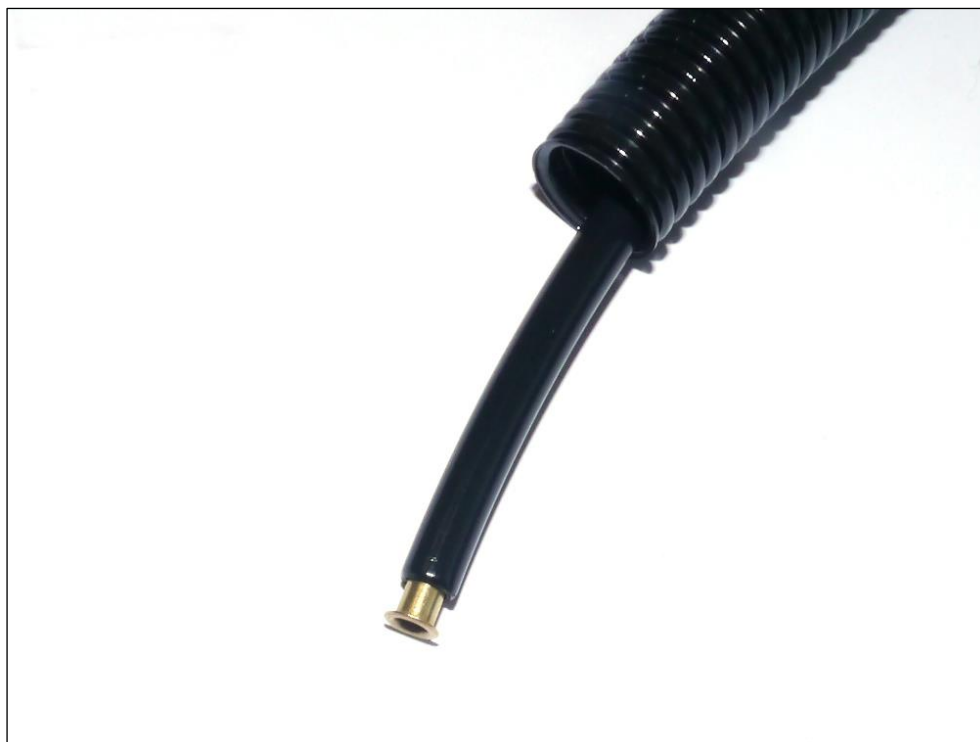

- ▶ Poser le flexible de refoulement avec gaine annelée, comme représenté sur la figure.
- ▶ Raccorder le flexible de refoulement au raccord P de la valve Cleanfix®.

**AVERTISSEMENT**

Risque de dommages matériels dû au contact de la gaine annelée avec des conduites chaudes !

- Respecter la distance minimum de 10 mm par rapport aux autres câbles et tuyaux.

- ▶ Attacher la gaine annelée sur les câbles ou tuyaux voisins à l'aide des supports de gaine annelée pivotables fournis.

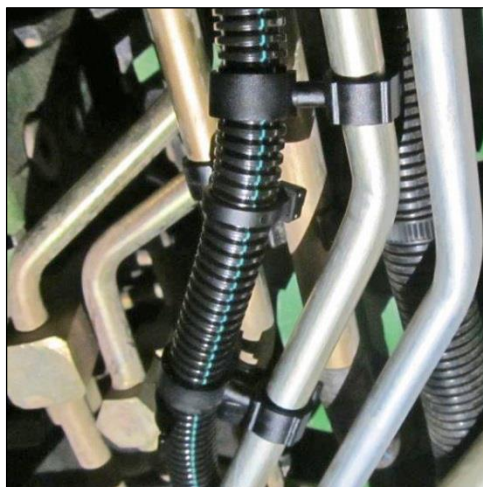

6.1.5 Montage du cache de valve de décharge



- ▶ Monter le cache de valve de décharge.

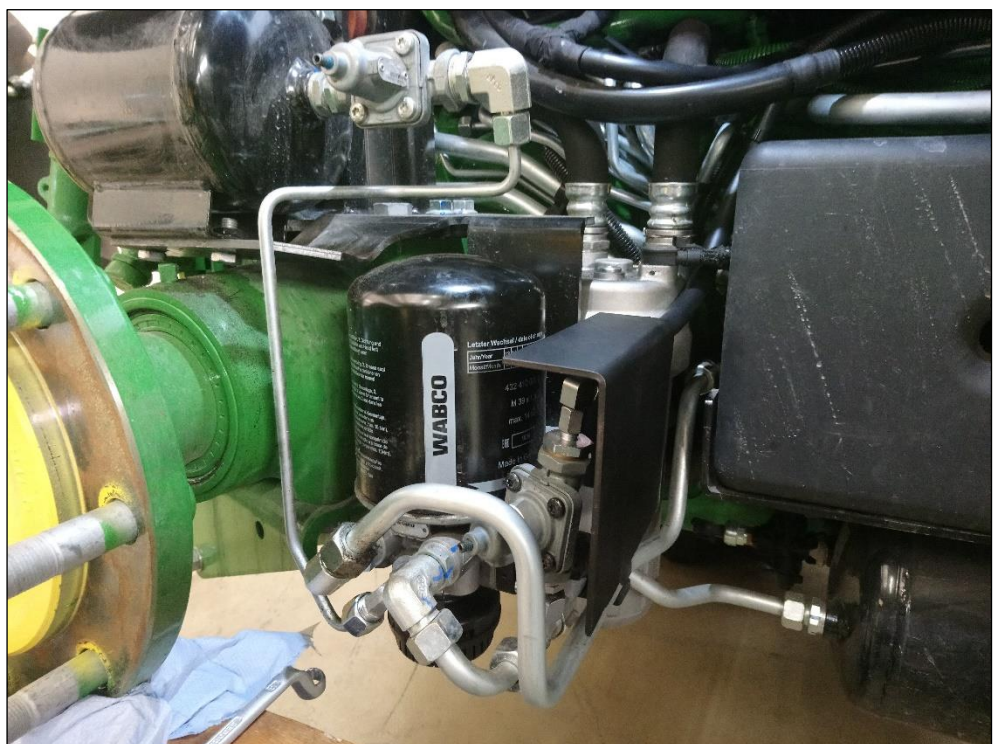

- ▶ Fixer la conduite dans le support de gaine annelée du cache.

6.1.6 Montage du bouton

Emplacements de montage : Console latérale

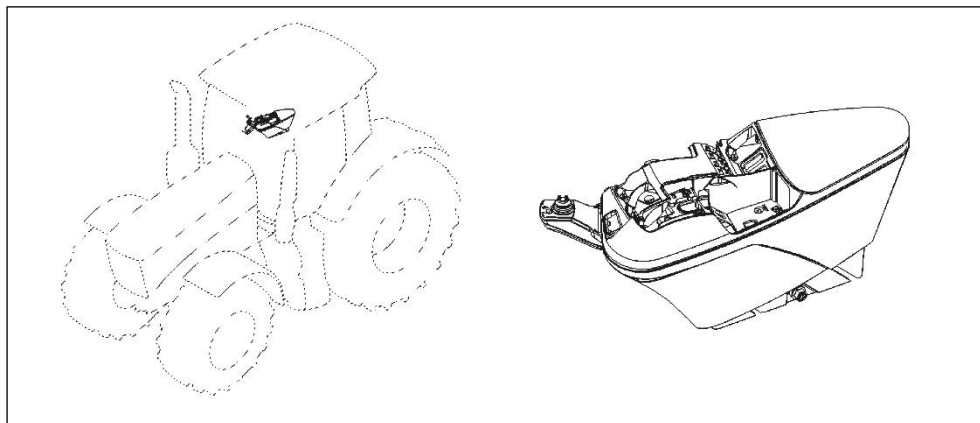

- ▶ Dévisser les vis (A) du console de prises.
- ▶ Sortir prudemment la console de prises.

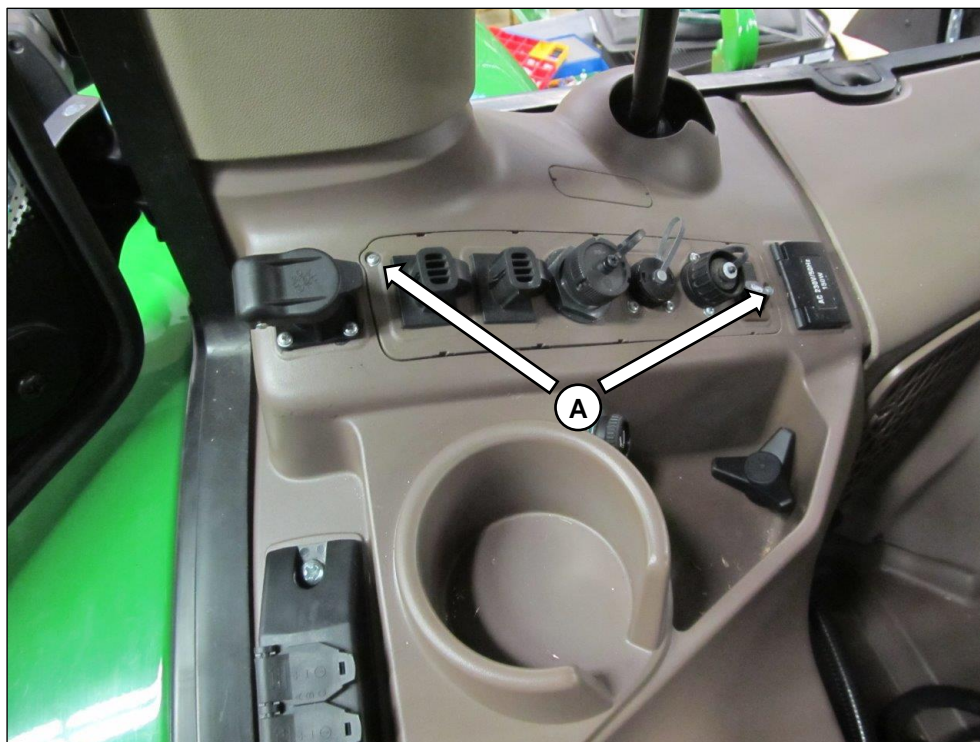

- ▶ Sortir le cache de contacteur de la console de prises et le retirer.

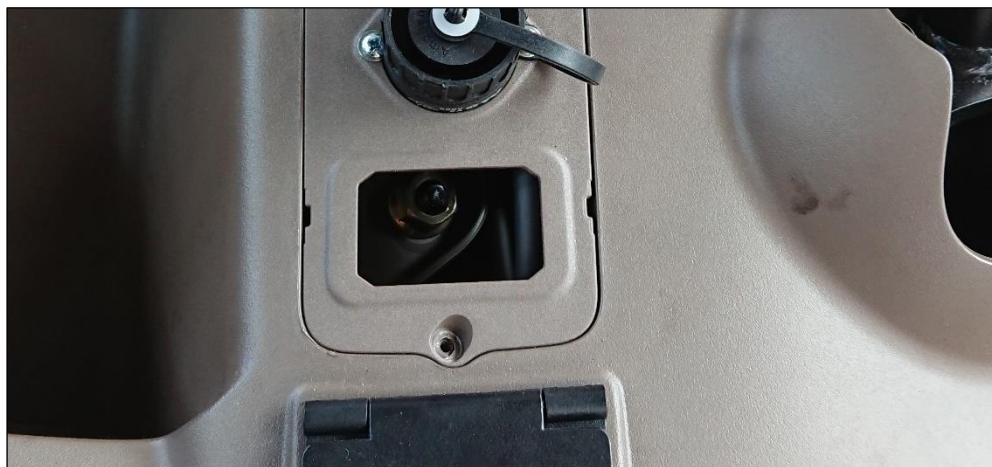

6.1.7 Branchement de la valve Cleanfix® et du bouton à l'alimentation électrique du véhicule

⚠ ATTENTION !

Risque de dommages dû à des pièces desserrées ou mobiles ainsi qu'à des conduites/câbles et des tuyaux mal attachés !

Pendant la conduite, les câbles/conduites et les tuyaux posés sont soumis à des secousses. Les câbles/conduites ou les pièces voisines peuvent alors être endommagés par frottement.

- Tous les câbles/conduites et les tuyaux doivent être attachés en toute sécurité et ne doivent pas être en contact avec des pièces mobiles.

- ▶ Poser le faisceau de câbles fourni entre la valve et la cabine.

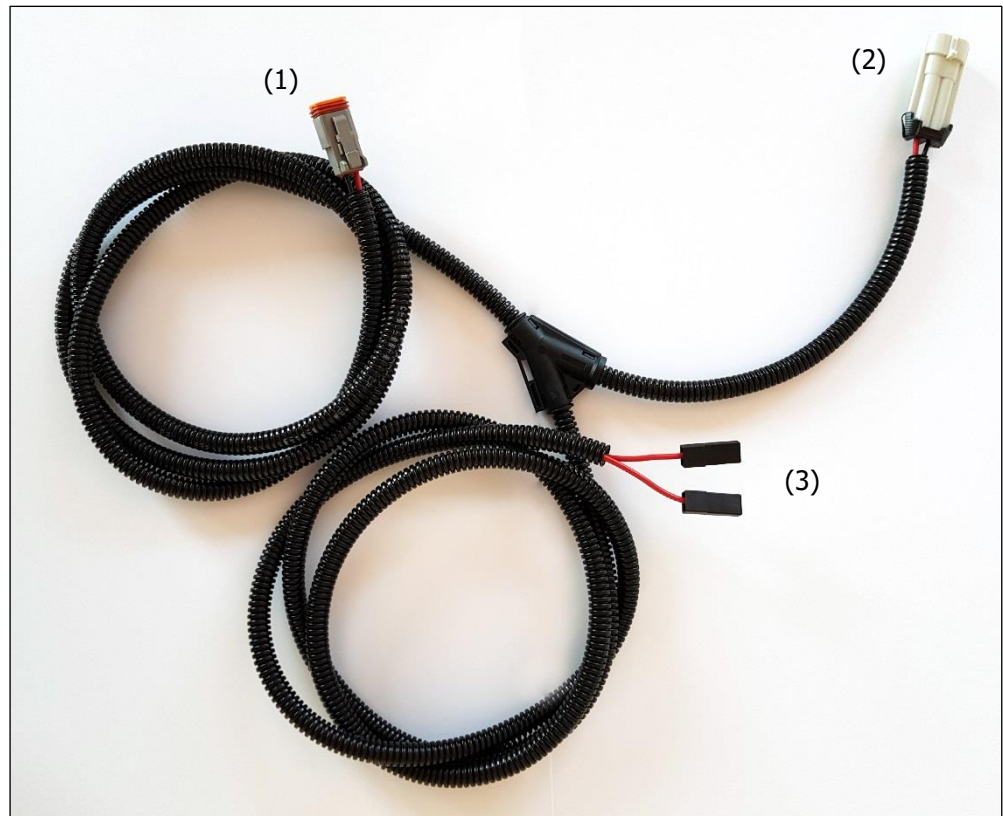

- (1) Raccordement pour la valve
- (1) Raccordement pour la fiche X037F-3 dans la console latérale en bas à droite
- (2) Raccordement pour le bouton

- ▶ Brancher la fiche de la valve et du faisceau de câbles.

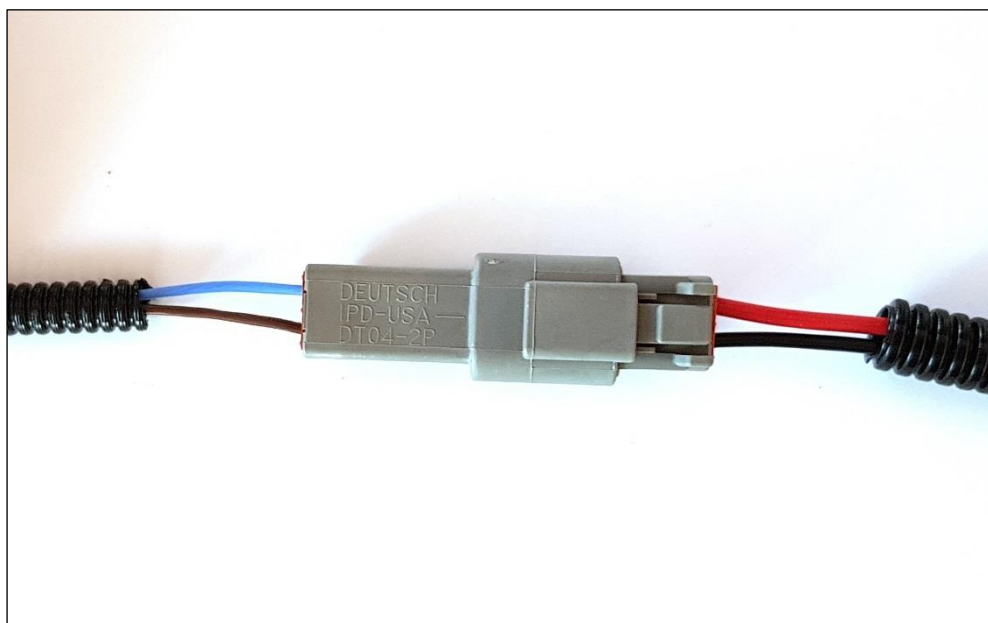

- ▶ Raccorder le faisceau de câbles à la fiche X037F-3 (dans la console latérale en bas à droite).

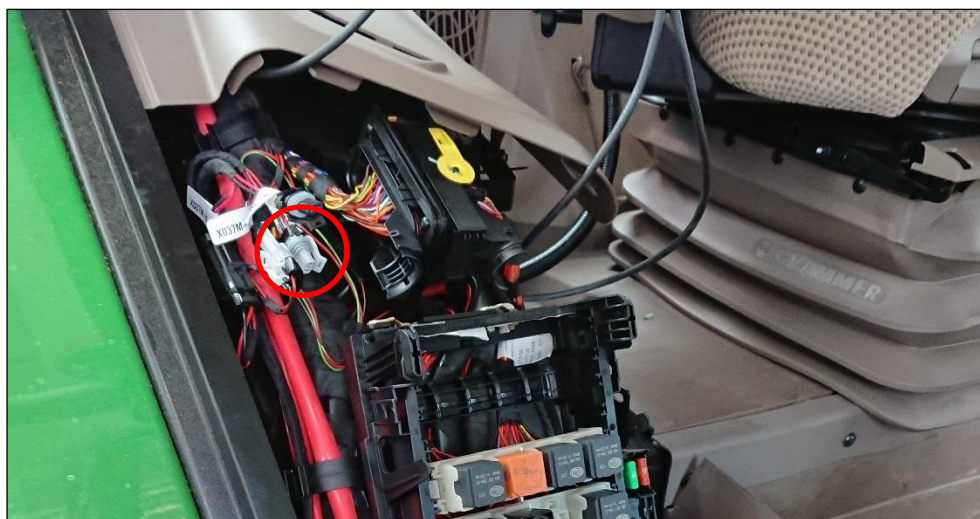

- ▶ Raccorder le contacteur au faisceau de câbles et le monter dans la console de prises.

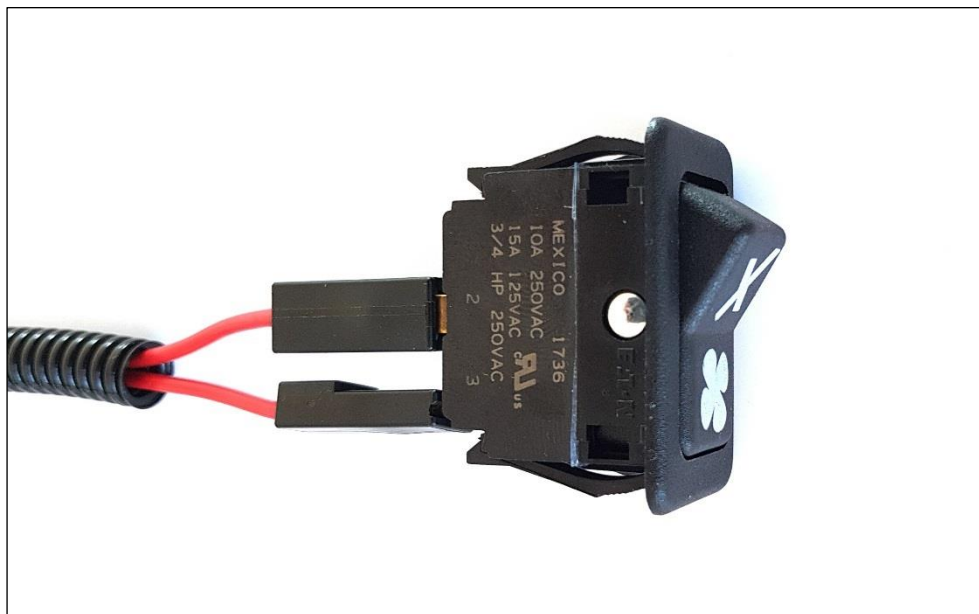

- ▶ Remonter la console de prises.
- ▶ Apposer l'autocollant « Cleanfix » au-dessus du contacteur.



6.1.8 Pose du flexible de refoulement du ventilateur à pales réversibles Cleanfix® vers la valve Cleanfix®

- Poser la gaine annelée avec flexible de refoulement, comme représenté sur les figures.

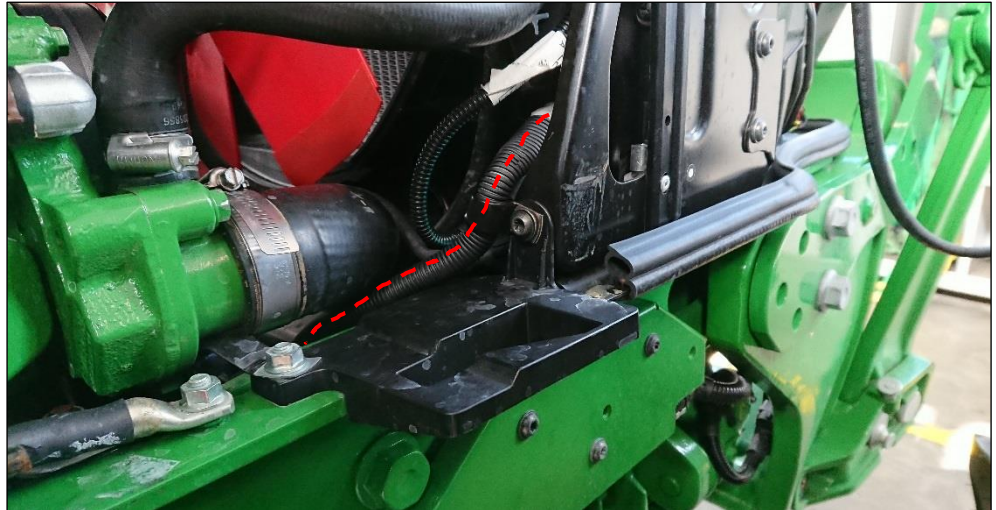

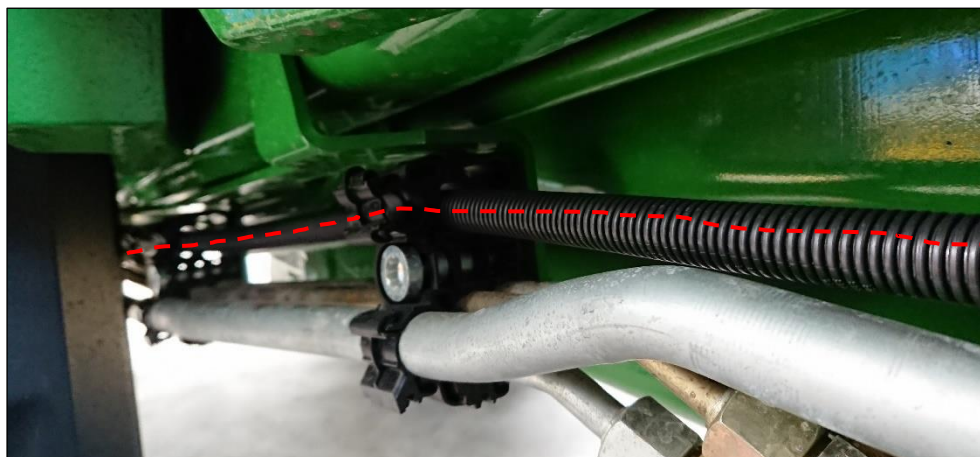
**AVERTISSEMENT**

Risque de dommages matériels dû au contact de la gaine annelée avec des conduites chaudes !

- Respecter la distance minimum de 10 mm par rapport aux autres câbles et tuyaux.
-
- ▶ Attacher la gaine annelée avec flexible de refoulement sur l'équerre à proximité du couvre-ventilateur à l'aide des deux colliers de serrage en caoutchouc fournis.



- ▶ Attacher la gaine annelée avec flexible de refoulement sur les câbles ou tuyaux voisins à l'aide des supports de gaine annelée pivotables fournis.



7 Désactivation de Vistronic

Sur les modèles à partir de 2018, il est indispensable d'effectuer une désactivation de Vistronic.

- ▶ Télécharger le logiciel du moteur avec Service Advisor
- ▶ Lancer la programmation du logiciel du moteur

Une fenêtre de dialogue contenant le texte suivant s'ouvre :

« Si un couplage du ventilateur principal à régulation électronique est monté, cocher la case. S'il n'est pas monté, la case doit rester décochée. »

- ▶ Décocher la case en dessous de ce texte

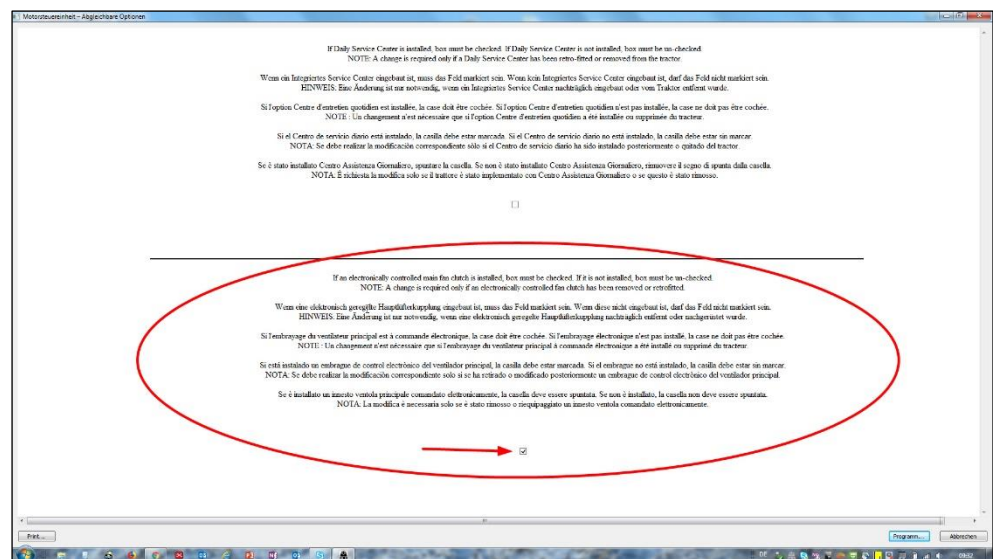

- ▶ Poursuivre la programmation

8 Utilisation

8.1 Première mise en service

Lors de la première mise en service, commuter 3 fois au ralenti, puis commuter à un régime plus élevé.

8.2 Valve Cleanfix®/pour véhicule avec installation pneumatique

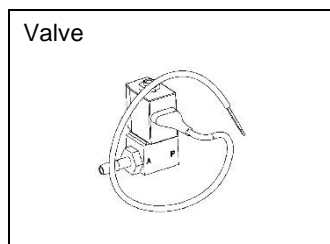

Commutation de refroidissement en nettoyage par pression sur le bouton. Tant que le bouton est pressé, le ventilateur reste en mode nettoyage.

9 Entretien

9.1 Entretien du ventilateur à pales réversibles Cleanfix[®]

Les ventilateurs à pales réversibles Cleanfix[®] sont sans entretien.

9.2 Entretien des composants électriques Cleanfix[®]

Les unités de valve Cleanfix[®] sont sans entretien.

10 Dépannage

10.1 Dépannage des ventilateurs à pales réversibles Cleanfix®

Défaut	Cause du défaut	Élimination du défaut
1 Les pales ne tournent pas en position nettoyage	→ 1.1 Aucune alimentation pneumatique ou alimentation pneumatique insuffisante (en présence d'une installation pneumatique)	→ 1.1.1 Contrôler l'alimentation pneumatique sur l'électrovalve. Alimentation pneumatique existante à l'électrovalve → voir 1.1.2 → Si aucune pression n'est présente à l'électrovalve, contrôler l'alimentation pneumatique (min. 6,5 bar, max. 8 bar).
		→ 1.1.2 Contrôler le fonctionnement de l'électrovalve. Le cas échéant, raccorder une alimentation électrique externe. (Attention : tenir compte de la tension 12 V ou 24 V) L'électrovalve commute (clic silencieux) → voir 1.1.3 → Si l'électrovalve ne commute pas, remplacer la valve.

↳ **1.1.3** Contrôler le flexible de refoulement.

Le cas échéant, débrancher le flexible de refoulement de la valve et le raccorder à l'installation pneumatique de l'atelier (max. 8 bar) pour localiser d'éventuelles fuites plus rapidement.

Le flexible de refoulement ne présente aucun endroit plié ou aucune fuite entre l'électrovalve et le ventilateur

→ voir 1.1.4

→ En cas de problèmes d'étanchéité sur le flexible, le remplacer.

→ Si le passage tournant sur le ventilateur n'est pas étanche, commander un kit d'étanchéité correspondant.

↳ **1.1.4** Défaut mécanique.

Si toutes les conditions mentionnées ci-dessus sont remplies et que les pales ne tournent pas, il s'agit d'un défaut mécanique. Il convient alors d'envoyer le ventilateur chez le fabricant pour contrôle.

2 Les pales ne recommutent pas dans le mode de refroidissement depuis la position de nettoyage.

→ **2.1** Régime du ventilateur trop élevé

→ **2.1.1** Réduire le régime.

↳ **2.1.2** Si possible, poser des ressorts supplémentaires.

Des ressorts supplémentaires permettent d'accroître la force de rappel. Il convient ensuite d'envoyer le ventilateur chez le fabricant.

↳ **2.2** Le ventilateur ne peut plus se purger

→ **2.2.1** Contrôler le flexible de refoulement.

Le flexible de refoulement ne présente aucun endroit plié ou écrasé entre l'électrovalve et le ventilateur

→ voir 2.2.2

↳ **2.2.2** Contrôler le fonctionnement de l'électrovalve.

Le cas échéant, raccorder une alimentation électrique externe.

(Attention : tenir compte de la tension 12 V ou 24 V)

L'électrovalve commute (clic silencieux)

→ voir 2.2.3

→ Si l'électrovalve ne commute pas, remplacer la valve.

↳ **2.2.3** Défaut mécanique.

Si le ventilateur ne recommute pas avec le flexible débranché et à l'arrêt, il existe un défaut mécanique. Il convient alors d'envoyer le ventilateur chez le fabricant pour contrôle
